

Ihre Kontaktdaten:

Firma: _____
 Anrede: _____
 Name: _____
 Tel.: _____
 E-Mail: _____

Kd.-Nr. Schüco: _____
 Auftrags-Nr/ BVH.: _____

Bitte helfen Sie uns durch Ihre Angaben das richtige Ersatzteil für Ihr Produkt zu finden

Notwendige Detail-Angaben: (zutreffendes bitte ankreuzen bzw. eintragen)

Jansen-Logo auf dem Band: Ja Nein

Baujahr der Tür: (siehe auch Scheibenzwischenraum des Isolierglases) _____

Bautiefe des Tür-/ Fensterflügels (in mm): _____ oder Jansen-System: _____

Wärme gedämmte Profile:

Ungedämmte Profile:

Tür/ Fenster nach innen öffnend:

Tür/ Fenster nach außen öffnend:

DIN links:

DIN rechts:

Einbruchhemmende Tür/ Fenster: WK2/3 RC2/3

Prüfzeugnisnummer: (siehe Schild) _____

Aufsatztürband:

Anschweißband:

VL-Band:

Rollentürband:

2-teiliges Band:

3-teiliges Band:

Alu-Band:

Stahl-Band:

Edelstahl-Band:

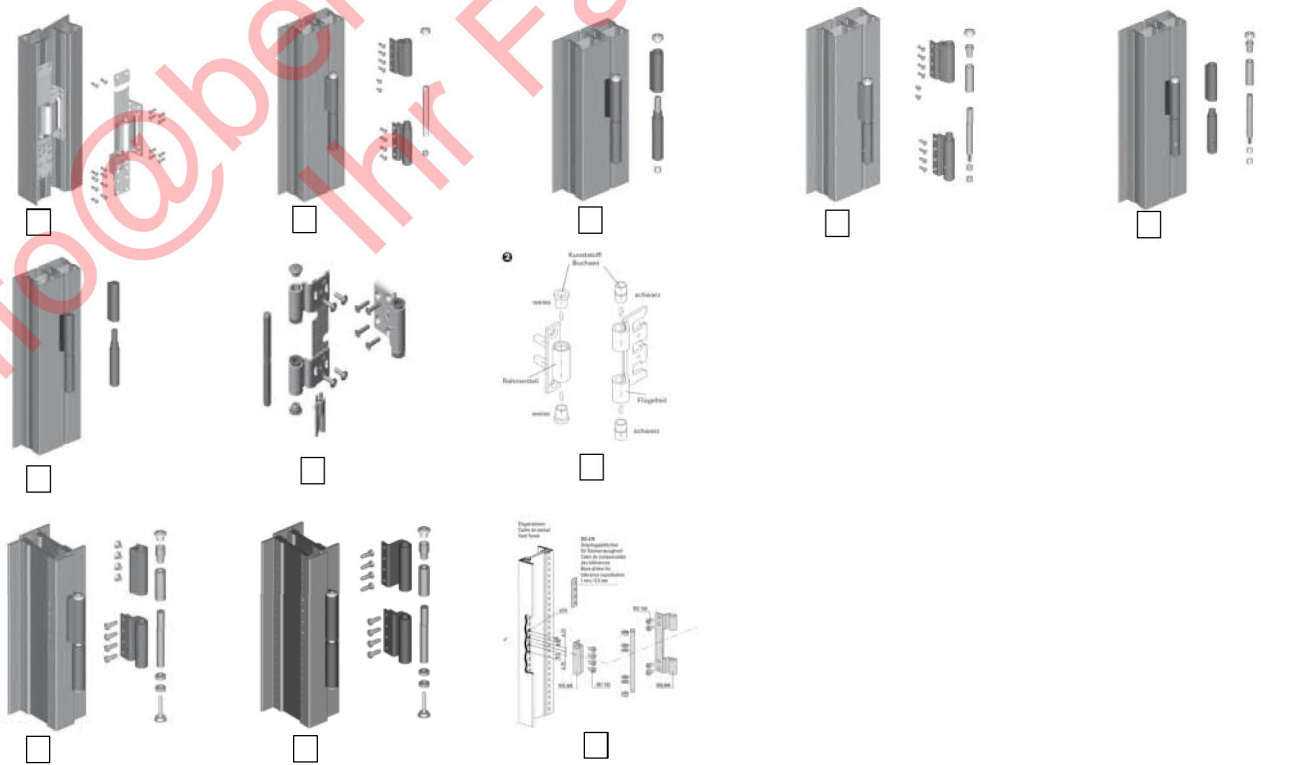

Band-/ Bandersatzteile (bitte ankreuzen) oder Bilder mit einer hohen Auflösung (min 600 dpi) mitschicken

Verdeckt liegendes 3D Stahl-Anschraubband



555.024/ 555.025/ 555.026/ 555.027/ 555.030/ 555.031

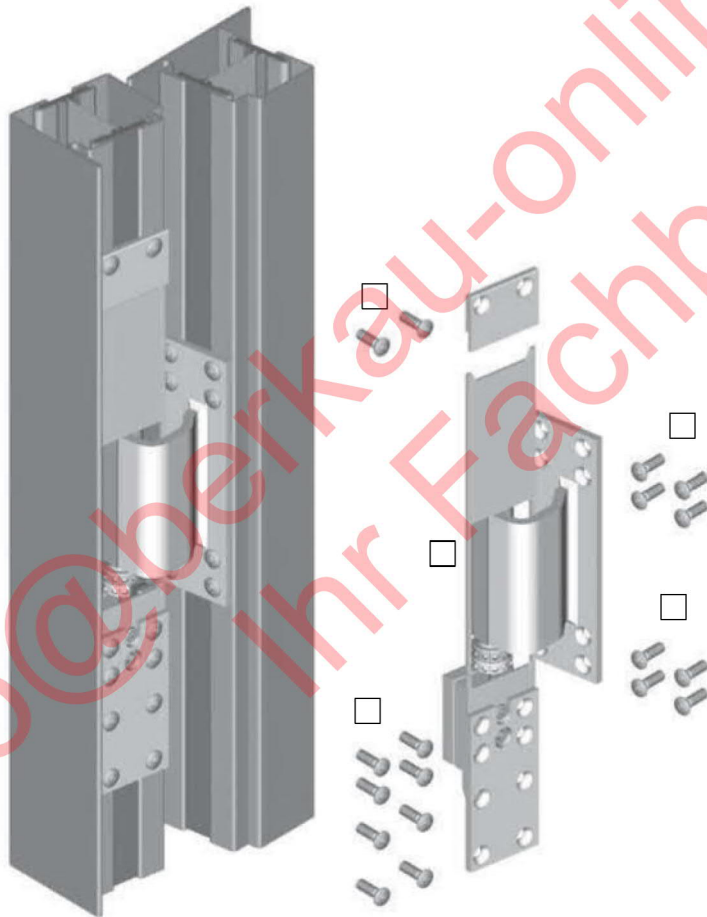

Band-/ Bandersatzteile (bitte ankreuzen) oder Bilder mit einer hohen Auflösung (min 600 dpi) mitschicken

Anschraubband-Stahl 555.536/ 555.537

(höhenverstellbar)



Anschraubband-Edelstahl 555.538/ 555.539

(höhenverstellbar)

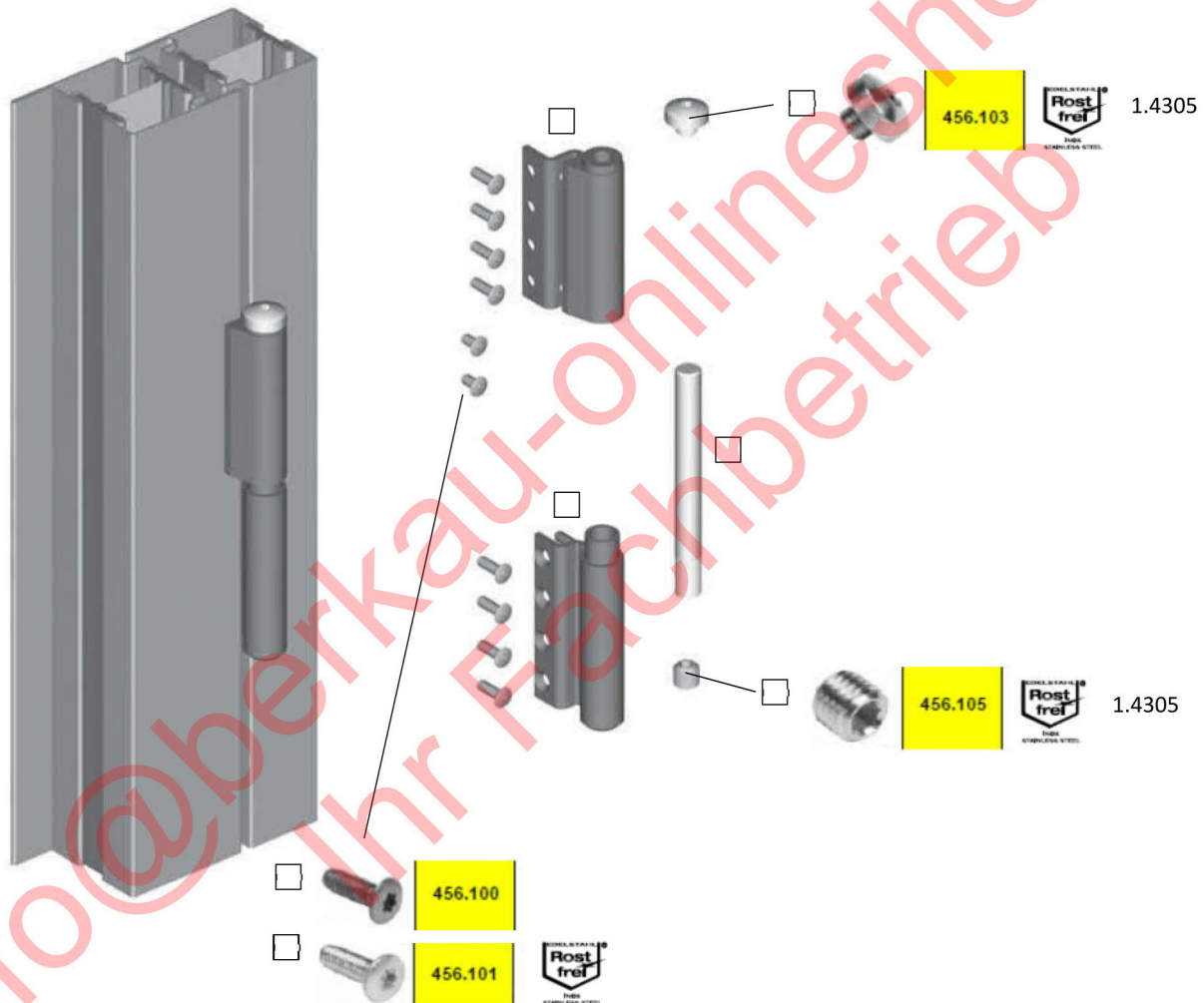

Band-/ Bandersatzteile (bitte ankreuzen) oder Bilder mit einer hohen Auflösung (min 600 dpi) mitschicken

Anschweißband-Stahl 555.229/ 555.267

(höhenverstellbar)

Anschweißband-Edelstahl 555.226/ 555.260

(höhenverstellbar)





1.4305



1.4435







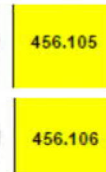

1.4305



1.4435

info@berkalkulirohstoffe.com.de
Ihr Fachbetrieb

Band-/ Bandersatzteile (bitte ankreuzen) oder Bilder mit einer hohen Auflösung (min 600 dpi) mitschicken

3D-Anschraubband Stahl 555.570/ 555.571/ 555.574/ 555.575

3D-Anschraubband Edelstahl 555.572/ 555.573/ 555.576/ 555.577

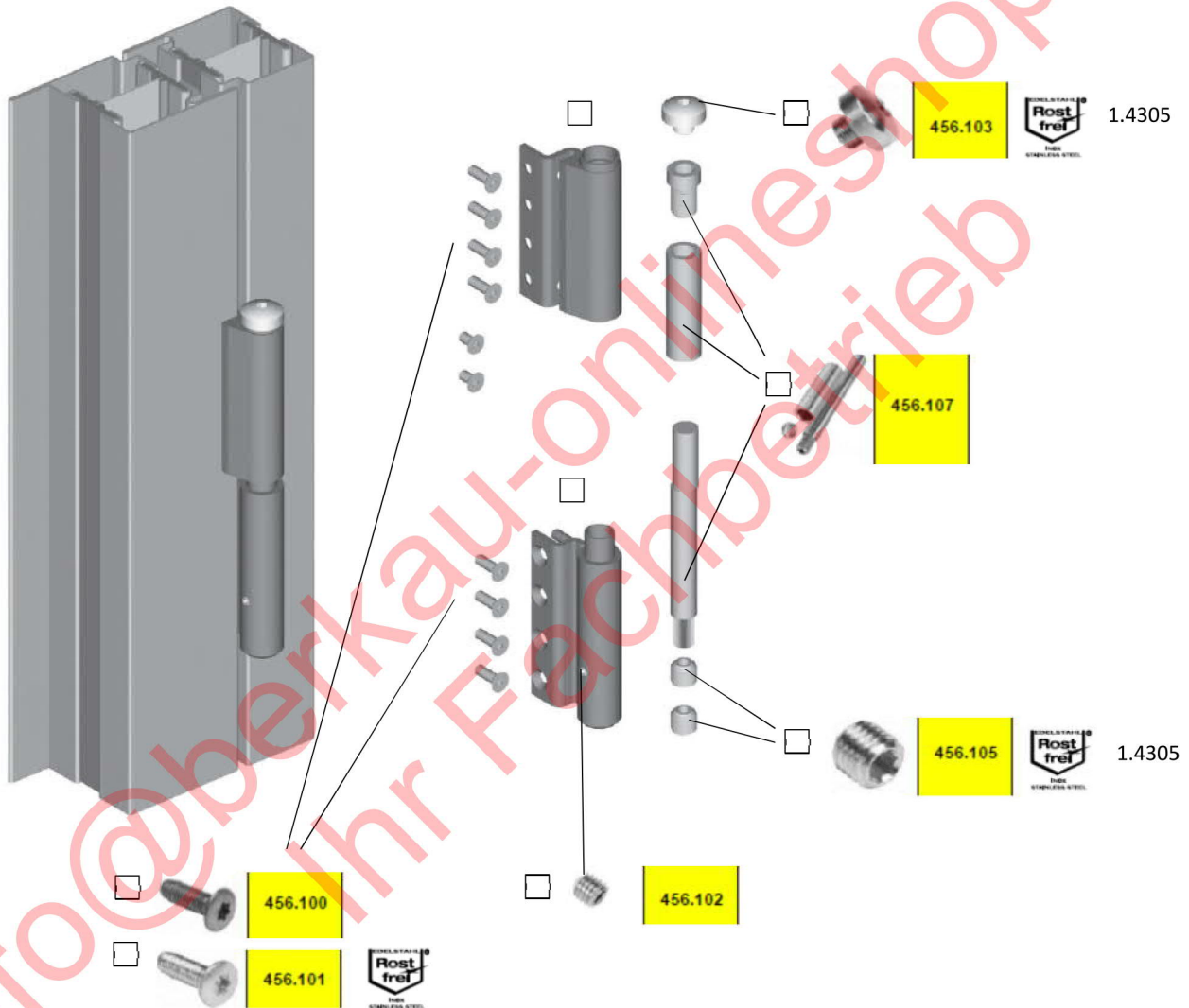

info@berkalku-online-shop.de
Ihr Fachbetrieb

Band-/ Bandersatzteile (bitte ankreuzen) oder Bilder mit einer hohen Auflösung (min 600 dpi) mitschicken

3D-Anschweißband Stahl 555.276/ 555.268

3D-Anschweißband Edelstahl 555.227/ 555.261

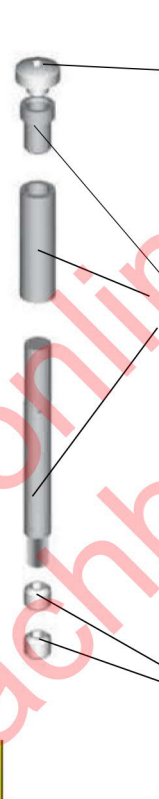
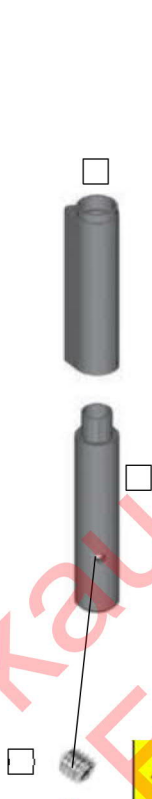
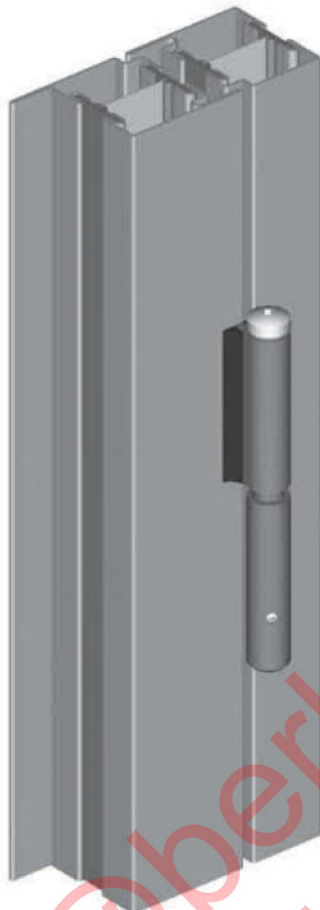

- | | | | | |
|--------------------------|--|----------------|--|--------|
| <input type="checkbox"/> | | 456.103 | | 1.4305 |
| <input type="checkbox"/> | | 456.104 | | 1.4435 |
| <input type="checkbox"/> | | 456.107 | | |
| <input type="checkbox"/> | | 456.105 | | 1.4305 |
| <input type="checkbox"/> | | 456.106 | | 1.4435 |
| <input type="checkbox"/> | | 456.102 | | |

info@berkau-online-shop.de
Ihr Fachbetrieb

Band-/ Bandersatzteile (bitte ankreuzen) **oder Bilder mit einer hohen Auflösung (min 600 dpi) mitschicken**

Anschraubband-Stahl 550.250

(höhen- und seitenverstellbar)



Anschraubband-Edelstahl 550.286

(höhen- und seitenverstellbar)

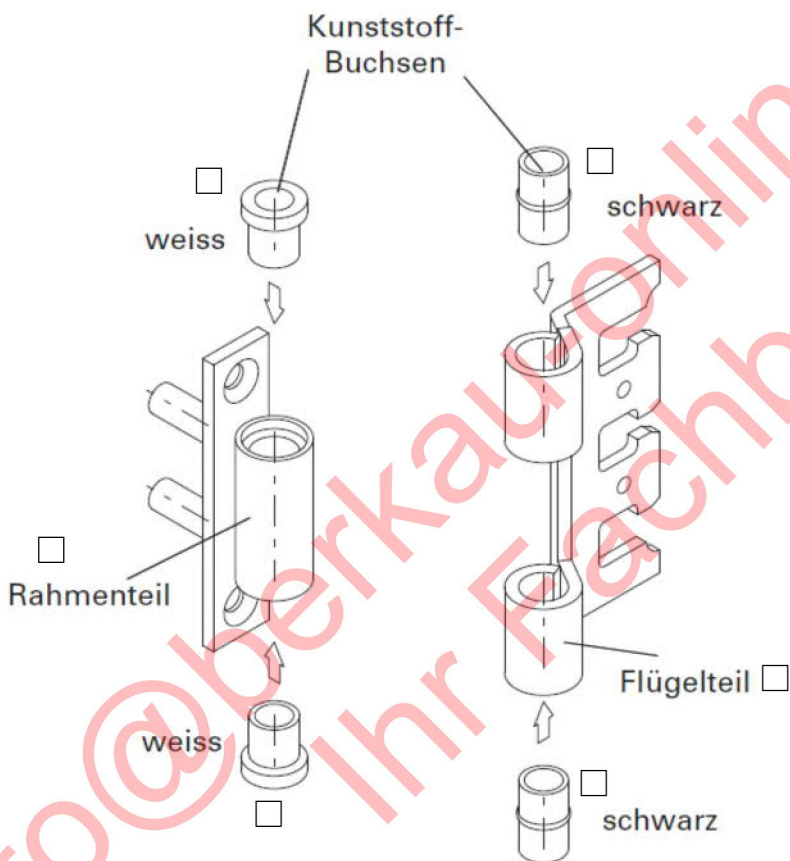

456.112

Abdeckkappen Stahl
VE à 2 Stk.

Band-/ Bandersatzteile (bitte ankreuzen) oder Bilder mit einer hohen Auflösung (min 600 dpi) mitschicken

Anschweißband-Stahl 550.238



berkautonlineshop.de
Ihr Fachbetrieb
info@berkautonlineshop.de

Band-/ Bandersatzteile (bitte ankreuzen) oder Bilder mit einer hohen Auflösung (min 600 dpi) mitschicken

3D-Anschraubband Stahl 555.060/ 555.061

3D-Anschraubband Edelstahl 555.062/ 555.063

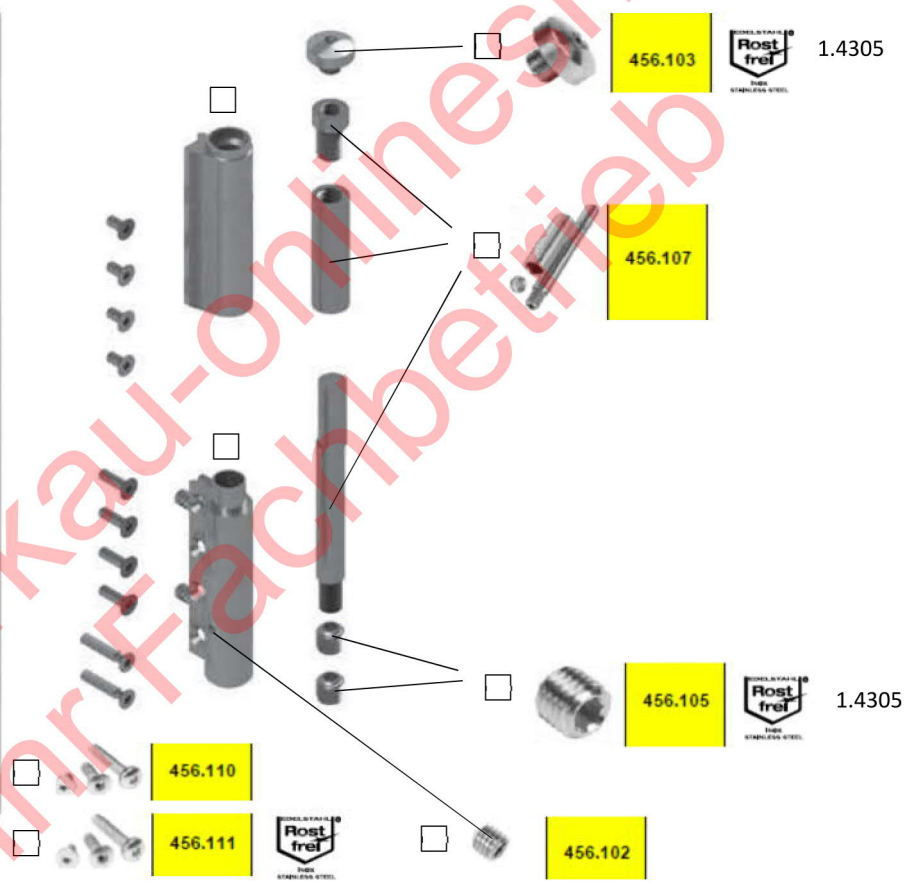

info@berkauer-online-shop.de

Band-/ Bandersatzteile (bitte ankreuzen) oder Bilder mit einer hohen Auflösung (min 600 dpi) mitschicken

Rollentürband-Edelstahl 555.344/ 555.345

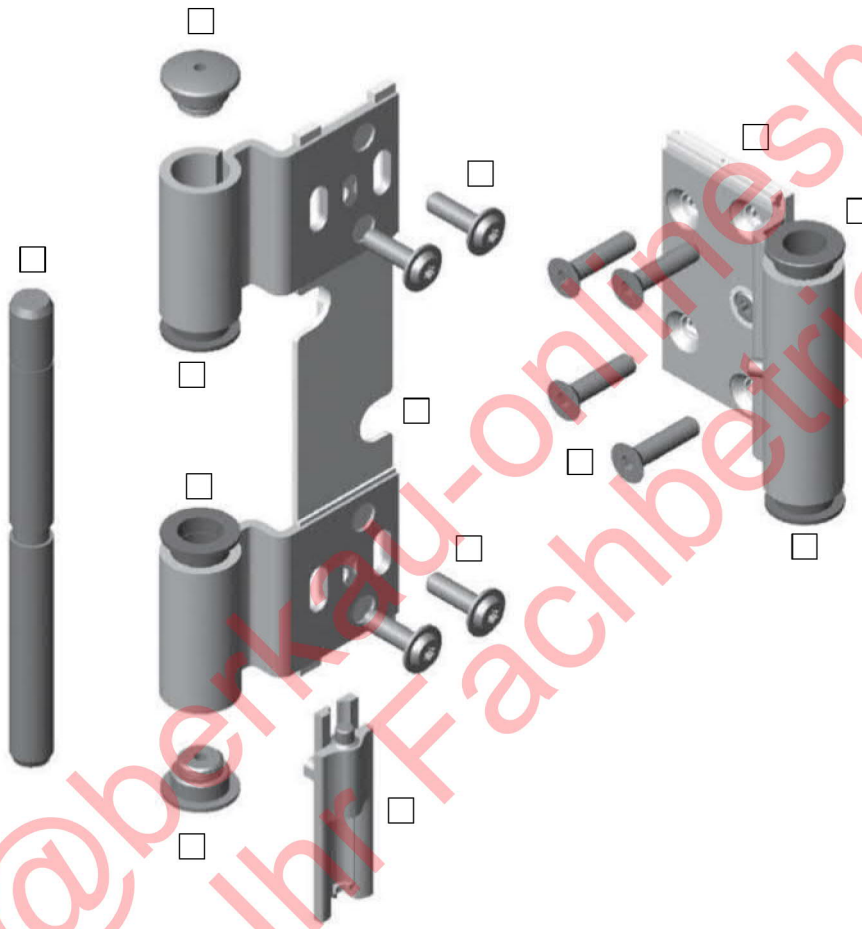

Band-/ Bandersatzteile (bitte ankreuzen) oder Bilder mit einer hohen Auflösung (min 600 dpi) mitschicken

3D-Anschraubband Edelstahl 557.170/ 557.171



3D-Anschraubband Alt-Messing 557.303/ 557.304

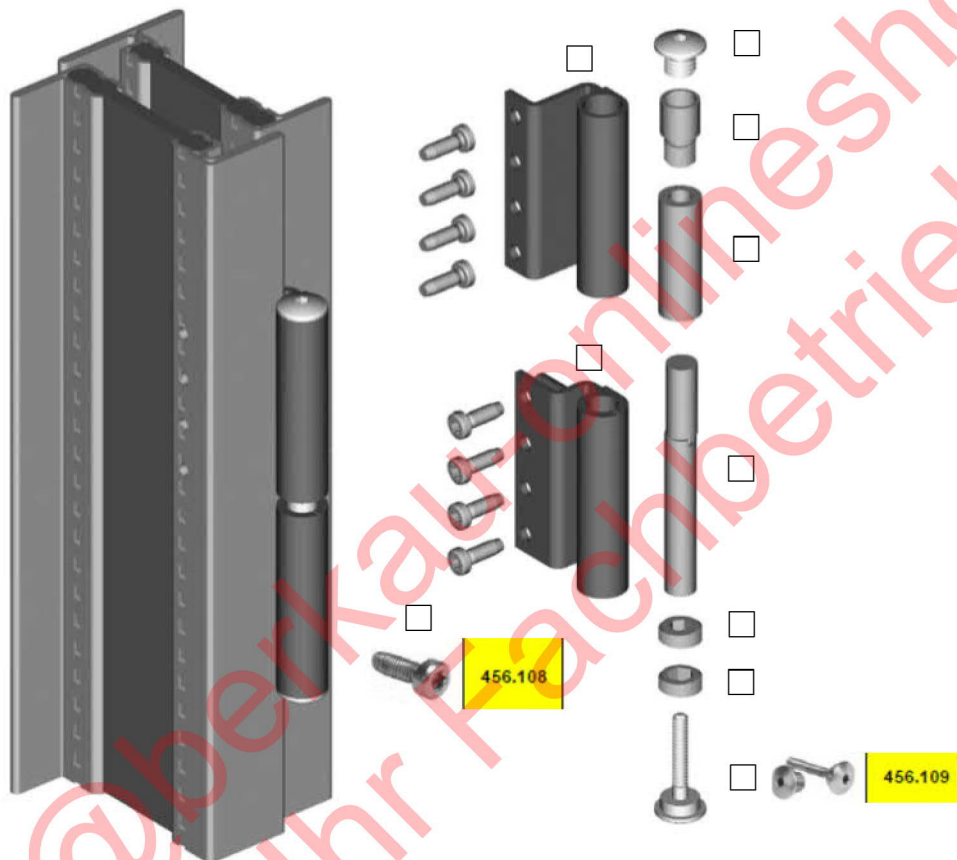

Band-/ Bandersatzteile (bitte ankreuzen) oder Bilder mit einer hohen Auflösung (min 600 dpi) mitschicken

Anschraubband 555.484

Flügelrahmen
 Cadre de vantail
 Vent frame

